

## BRUKSANVISNING L-ELEMENT

1

- Gör i ordning grundens markbädd genom att schakta bort jord till anvisat grundläggningsdjup.
- Lägg i dräneringsskikt med grus eller makadam. Dräneringsledning läggs enligt ritning i ett djupare schakt runt den blivande grunden.
- Justera grundunderlaget till rätt nivå med ett tunt lager stenflis.
- Märk ut grundens profil.
- Placera ut alla **Hörnelement**.

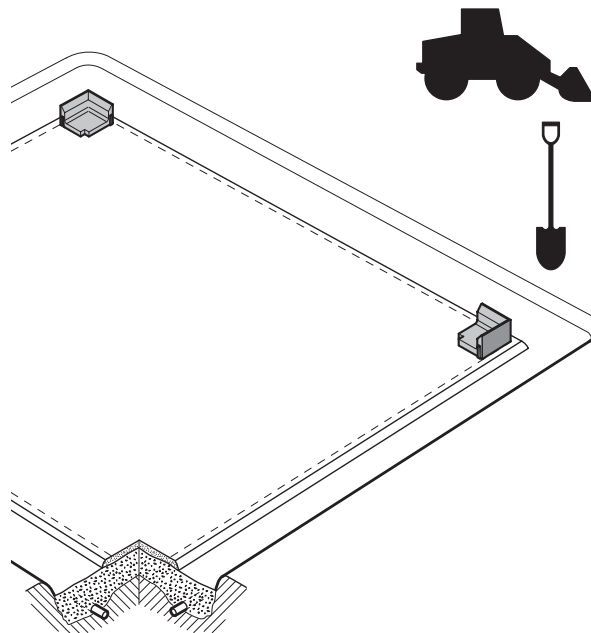

2

- Montera alla L-element mellan de två första Hörnelementen.

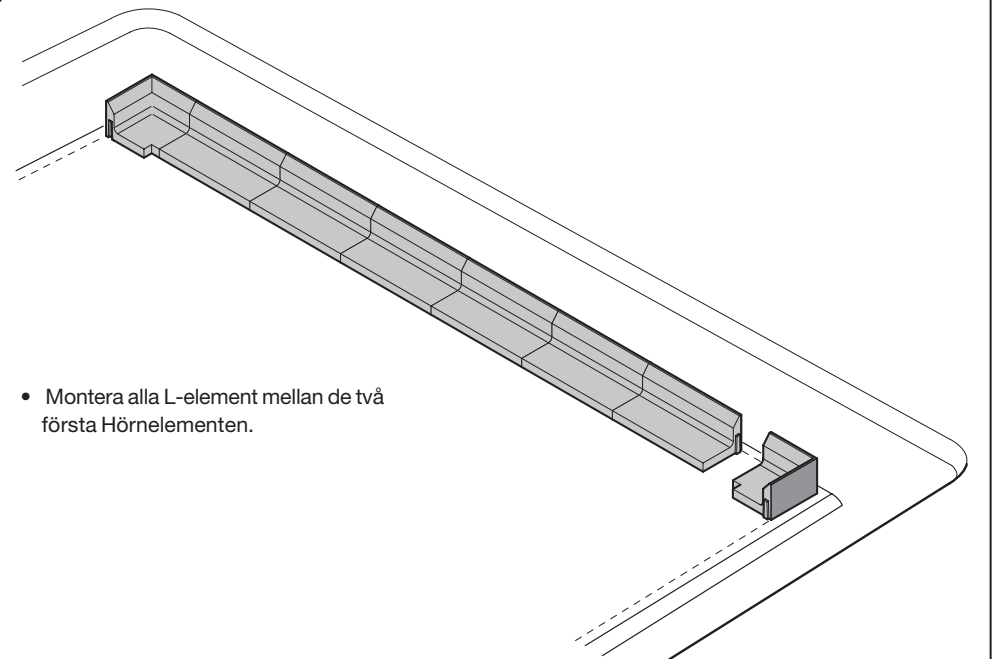

3

- Kapa, vid behov, det sista L-elementet. Använd fogsvans, cirkel- eller sticksåg. (Skarvbiten kan placeras var som helst utmed sidan vid estetiska skäl.)
- Vi rekommenderar att skarvbiten är minst 200 mm. Är avståndet A mindre än 200 mm kapas två L-element.
- Den bortkapade delen kan vid behov användas mellan nästa två hörn.

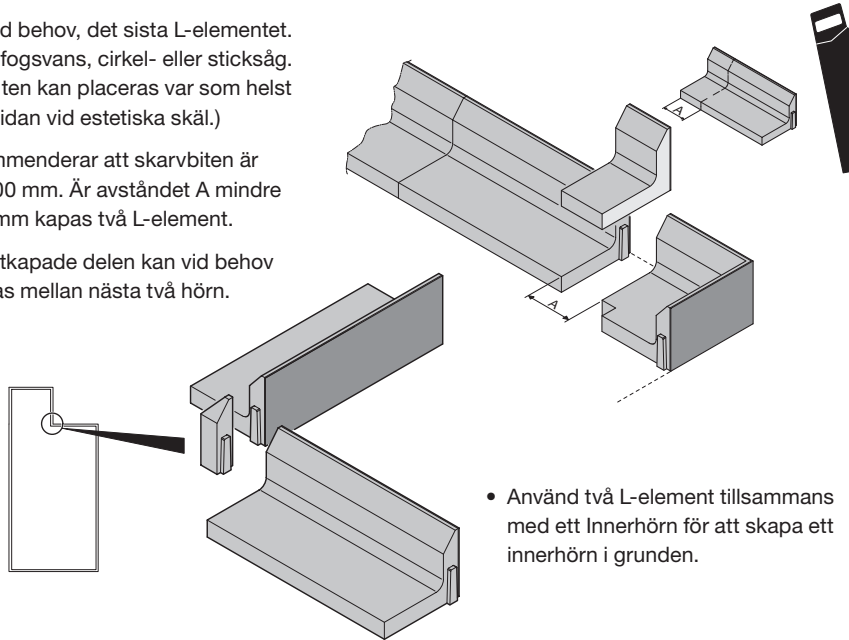

- Använd två L-element tillsammans med ett Innerhörn för att skapa ett innerhörn i grunden.

4

- När samtliga grundelement är monterade ska elementen fixeras till varandra med fixeringskilar och skarvbleck.
- Placera fixeringskilen i den fasade kanten (vid mineritskivan). Använd handen för att trycka ner fixeringskilen.
- Placera skarvblecket i elementens framkant (in mot centrum). Tryck ner blecket med foten.
- Kontrollera att grunden inte har flyttats ur läge samt grundens vinklar (diagonalmåtten och Y ska vara lika ( $X=Y$ )).
- Placera ut lager 1 med isolerskivor innanför grundelementen.
- Placera ut lager 2. Förskjut skivorna ca 50 mm ut över grundelementen i båda riktningar för att undvika genomgående skarvar.
- Förankra skivorna i lager 2 med skivorna i lager 1 och med grundelementen. Använd 180 mm hulling (köps separat).

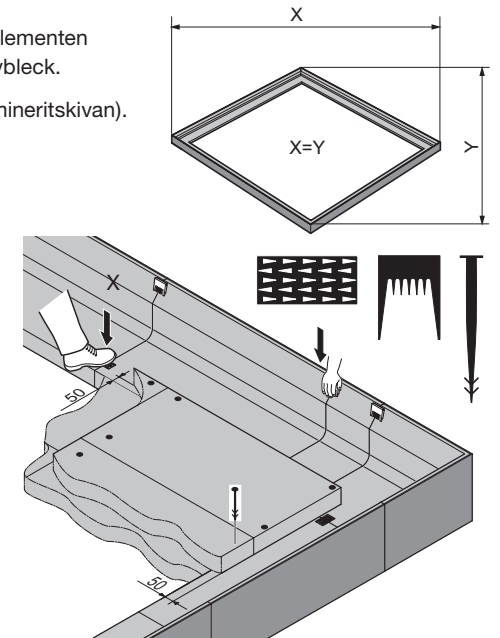

5

- Lägg på samma sätt ut lager 3 och förankra detta i lager 2. Vid golvvärme kan golvvärmeskivor ersätta det översta lagret isolerskivor (se bild 6).
- Kontrollera åter att grunden inte har flyttats ur läge.
- Kontrollera åter grundens vinklar genom att mäta diagonalmåtten X och Y ( $X = Y$ ).
- För att grunden ska stå stabilt vid gjutningen måste motfyllning utföras runt hela grunden. Motfyll upp till 2/3 av grundelementens höjd på utsidan runt hela grunden.

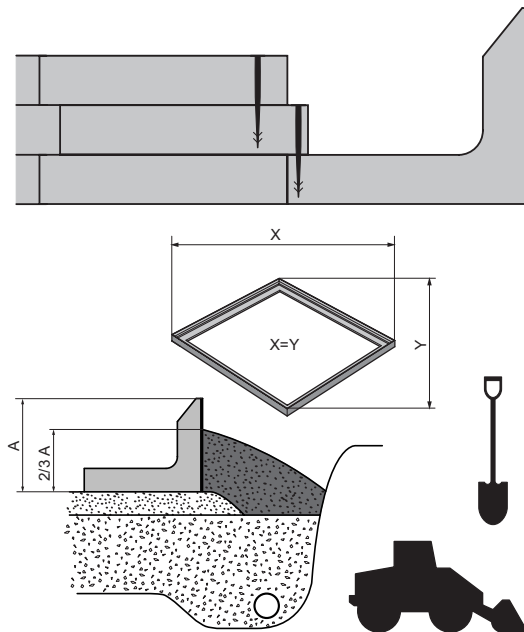

6

- Placera ut sprickarmeringen enligt armeringsritningen. Använd armeringsdistanser för rätt höjd på armeringen (köps separat).
- Vid användning av golvvärmeskivor placeras sprickarmeringen direkt på skivans knoppar.
- Grunden är nu klar för gjutning.

